

Torsdag 29. august 2019 holdt styret for MOVAR IKS møte i selskapets administrasjonslokaler på Huggenes.

8 medlemmer til stede av 8:

Av medlemmene møtte: Ketil Reed Aasgaard, leder  
Nils-Anders Søyland, nestleder  
Aud Helen Wernberg Øyen  
Anita Wulvig  
Hege Solberg Sandtrø  
Steinar Roos  
Tore Fredriksen  
Ole Martin Almvik

Av varamedlemmene møtte: Bjørn Amundsen (1. vara)  
Dessuten møtte: Johnny Sundby, MOVAR IKS  
Rolf-Ivar Buerengen, MOVAR IKS  
Kaj-Werner Grimen, MOVAR IKS  
Rune Larsen, MOVAR IKS  
Merete Ruud Tuskin, MOVAR IKS

Møtet ble satt kl. 14:00.

Det var ingen innvendinger eller merknader til innkallingen eller til sakslisten.

Protokollen fra møte den 20. juni samt møteinnkalling til dagens styremøte ble enstemmig godkjent.

STYRESAK NR. 10/2019

## **REFINANSIERING AV LÅN**

### **Direktørens forslag til vedtak:**

Administrasjonen i Movar IKS foretar en refinansiering av virksomhetens eksisterende lån i Kommunalbanken og KLP i løpet av 2019.

### **Behandling:**

Øk. og adm.sjef redegjorde kort om saken.

- Ketil Reed Aasgaard fremmet følgende tilleggsforslag: Teksten «i samsvar med saksfremlegget» legges til i innstillingen.
- Nils-Anders Søyland fremmet forslag om at administrasjonen også skulle legge til MKP i innstillingen, slik at administrasjonen senere i 2019 ikke trenger å fremme egen sak om overføring av virksomhetens låneportefølje i MKP til annen bank.

### Votering:

Fremlagt forslag til innstilling med de to tilleggsforslagene ble enstemmig vedtatt.

### Vedtak:

Administrasjonen i Movar IKS foretar en refinansiering, i samsvar med saksfremlegget, av virksomhetens eksisterende lån i Kommunalbanken, KLP og MKP i løpet av 2019.

STYRESAK NR. 11/2019

## **SØKNAD OM FAGLIG OG ØKONOMISK STØTTE FRA MOSSEFOSSENS VENNER**

### **Direktørens forslag til vedtak:**

Styret i MOVAR bevilger ..... til utstillingsprosjektet i det Gamle vannverket ved Mossefossen. Administrasjonen i MOVAR stiller videre med faglig rådgivning ifm prosjektet, for å formidle historien fra etableringen og frem til dagens vannforsyning og brannordning. Den økonomiske støtten forventes å kunne dekkes uten avvik av betydning innenfor årets budsjett, og finansieres med selskapets begrensede frie likvide midler.

### **Behandling:**

Adm.direktør redegjorde kort om saken.

Nils-Anders Søyland fremmet følgende forslag til avstemming:

«Movar IKS driver tekniske tjenester for de fem eierkommunene. Dette er et alternativ til at kommunene selv ivaretar disse tjenestene. Søknader av den art som er fremmet av Mossefossens venner, bør stiles til den enkelte kommune. Søknaden avslås.»

### Votering:

Det ble foretatt avstemming for Nils-Anders Søyland sitt forslag. Forslaget ble enstemmig vedtatt.

**Vedtak:**

Movar IKS driver tekniske tjenester for de fem eierkommunene. Dette er et alternativ til at kommunene selv ivaretar disse tjenestene. Søknader av den art som er fremmet av Mossefossens venner, bør stiles til den enkelte kommune. Søknaden avslås.

STYRESAK NR. 12/2019

Repr.sak nr. 7/2019

**REVISJON AV STRATEGISK PLAN**

**Direktørens forslag til innstilling:**

Vedlagt utkast til strategisk plan vedtas som selskapets strategiske plan for perioden 2020 – 2023.

**Behandling:**

Adm.direktør orienterte om at dokumentet deles i to for å skille mellom ett internt arbeidsdokument og ett dokument til eksternt formål. Endelig utgave av virksomhetens strategiplan publiseres på Movar IKS sin nettside, samt i noen trykte formater når disse foreligger.

Styret hadde ønsker om enkelte korrigeringer tilknyttet tekstformulering og tydeliggjøring av budskap. Administrasjonen foretar en «spåkvask» og dybdeforklaring der det ble påpekt behov, før dokumentene anses som endelige.

**Votering:**

Forslag til innstilling, hensyntatt påpekte språkendinger, ble enstemmig vedtatt.

**Vedtak:**

Direktørens forslag til innstilling, ble enstemmig vedtatt.

O-SAK NR. 27/2019

**DIREKTØRENS ORIENTERING MED HOVEDFOKUS PÅ BUDSJETTFORUTSETNINGER**

- Direktøren orienterte om selskapets arbeid rundt kommende års budsjett, foreslåtte budsjetttrammer, samt pågående saker.
- Sektorsjef for VA Kaj-Werner Grimen orienterte om nødvendig vedlikeholdsarbeid på utløpsrør fra Fuglevik RA.
- For øvrige vises det til vedlagt presentasjon i Admincontrol.

O-SAK NR. 28/2019

**REGNSKAP OG PROGNOSE**

Øk./Adm. sjef orienterte styret om MOVARs økonomi, prognosetall og likviditet.

O-SAK NR. 29/2019

**TILBAKEMELDING PÅ VEDTAK OM STANS VED OVERHENGENDE FARE FRA  
ARBEIDSTILSYNET BRANN OG REDNING**

**Direktørens forslag til vedtak:**

Saken tas til orientering.

**Behandling:**

Adm. direktør orienterte kort om saken.

Votering:

Innstilling enstemmig vedtatt.

**Vedtak:**

Saken tas til orientering.

O-SAK NR. 30/2019

**STATUS VEDR. TILBAKEMELDING PÅ EGENKONTROLLRAPPORT FOR AVLØPSOMRÅDET  
2018**

**Direktørens forslag til vedtak:**

Saken tas til orientering.

**Behandling:**

Adm. direktør og sektorsjef for VA Kaj-Werner Grimen orienterte kort om saken.

Votering:

Innstilling enstemmig vedtatt.

**Vedtak:**

Saken tas til orientering.

## EVENTUELT

Mer var ikke til behandling og møtet ble hevet kl. 16:20.

---

Ketil Reed Aasgaard  
Leder

---

Nils-Anders Søyland

---

Aud Helen Wernberg Øyen

---

Hege Solberg Sandtrø

---

Anita Wulvig

---

Steinar Roos

---

Tore Fredriksen

---

Ole Martin Almvik

**VANN OG AVLØP**



**RENOVASJON**



**BRANN OG REDNING**



## DIREKTØRENS ORIENTERING

Styremøte 29.8.2019



Nummer	Tittel	Oppsummert vedtak	Status	Ansvar/frist
S-sak 12/15	Vestby gjenviningsstasjon – Vurdering	Dialog med Vestby kommune for å finne løsninger som totalt sett er bedre enn dagens.	Diskutert i budsjettmøte med Rådmann i Vestby. Notat oversendt Vestby kommune, men tilbakemelding om at de ønsker å avvente.	Avventer Vestby kommune 2018?
S-sak 10/17 og S-sak 3/18	Fremtidig avløpsløsninger	Søke utsettelse/harmonisering av krav FRA/KRA. KRA overføres til FRA. Søke å finne løsninger på slam.	Søknad innvilget, jfr. O-sak 9/18 Milepølsplanen følges opp i prosjektet.	ADM fortløpende.
Sak 3/2019	Valg av pensjonsleverandør	KLP velges som pensjonsleverandør	Adm. har dialog med KLP direkte og gjennom fellesmøter med Moss kommune.	Følger fremdriften til MK, dvs. 1.1.2020
Sak 5/2019	Vurdering inntektsmodell Avløp	Styret anbefaler en ny og mer forutsigbar modell for kommunene og selskapet.	Behandles i rep.skapet ifm rev. av selskapsavtale.  Ny selskapsavtale er til behandling i kommunene nå.	Adm. 21.6.  Eiere, høst 2019
O-sak 23/2019	Arbeidstilsynets stans av redningsfridykking	ADM varsler ordførerne/eierne. Klage sendt Arbeidstilsynet (AT).	AT behandlet klage og har lempet på vedtak om stans (gjaldt kun øvelsen).	Adm.

## STATUS ØAS:

- Halden, Sarpsborg og Fredrikstad innstilte negativt, eller utsatte saken i juni.
- «Oppklaringsmøte» avholdt med styringsgruppen og representanter fra administrasjonene i deltakerkommunene avholdt 28.8.2019.
- Halden, Sarpsborg og Fredrikstad fremmer nå saken for ny behandling, uten endringer i selskapsavtalen.
- Hvis disse fatter vedtak før årsskiftet, så kan anlegget være i drift 22/23.
- Nå iverksettes utarbeidelse av geoteknisk rapport for tomten.



ROAFs sorteringsanlegg på Romerike



## Status vedr. reparasjon av utløpsledning fra Fuglevik RA

Som tidligere orientert : Tretthetsbrudd på nordre utløpsledning.

*Etter leverandørkontakt, innhenting av alternative pristilbud, samt lengre tids påvente av tilstrekkelig gode værforhold...*

24-25 juni:

Begge sider av ledningen ble hevet opp på en leker med intensjon om å helseveise den. Dessverre lot dette seg ikke gjøre pga av rørkvaliteten på den eldste delen. (Kostnader = kr 200.000)

Ferietid og badesesong nærmet seg for fullt.

Det ble derfor utført en risikovurdering mtp badevannskvalitet og miljøkonsekvenser.

Avklarte også situasjonen med Rygge kommune.

For å bekrefte disse vurderingene innførte vi hyppige prøveuttak og analyser av badevannskvaliteten.

Badevannskvaliteten har gjennom sommeren vært god - ☺

Har etter sommerferien diskutert med entreprenøren (Arne Rød og Co) angående alternativ reparasjon av ledningsbruddet.

Dykking og reparasjon på sjøbunnen. (Prisestimat ca 125.000 kr)

Entreprenøren har nå bekreftet at delene er ankommet og det planlegges å utføre jobben så fort som mulig og sannsynligvis neste uke (uke 36).

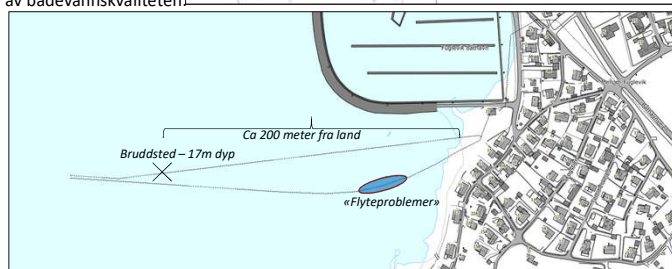
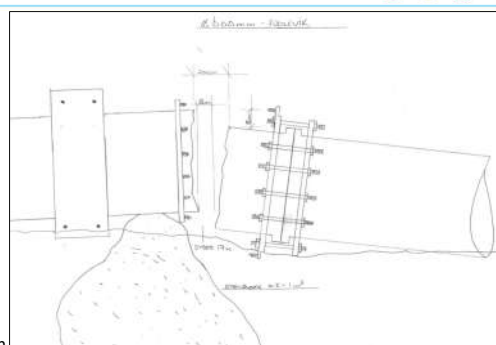



## TO NYE STUDENTER I MOVAR

- Kaj-Werner og Johnny har søkt opptak og fått studieplass ved Høgskolen i Innlandet i faget «Beredskap og krisehåndtering i vannbransjen», som er utviklet i samarbeid med Norsk vann.
- Deltidstudie går over ett år og det er 2. gangen dette gjennomføres i ved INN.
- Studie er todelt:
  - Risikoanalyse og beredskapsplanlegging (15 studiepoeng)
  - Operativ kriseledelse og krisekommunikasjon (15 studiepoeng)





VANN OG AVLØP



RENOVASJON



BRANN OG REDNING



## ADMINISTRASJONS ARBEID MED BUDSJETT 2019

NB! Endringer i tallene vil kunne forekomme!

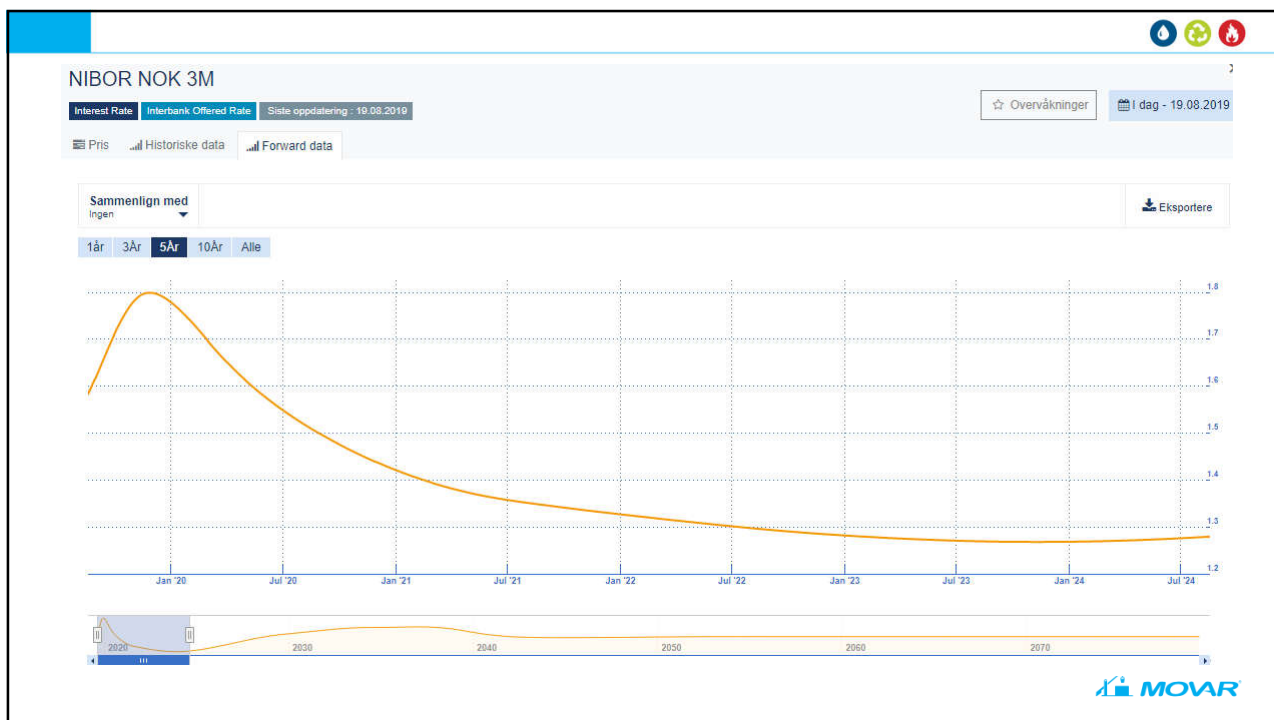

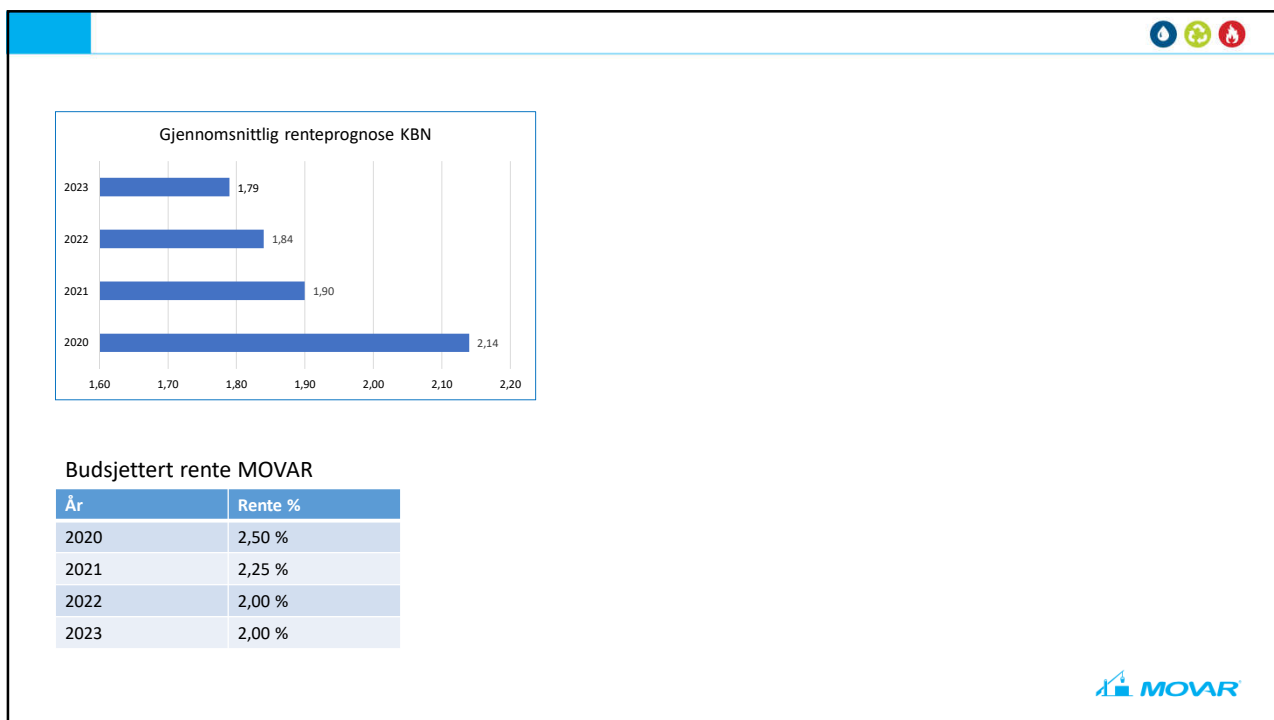



## FORUTSETNINGER MHP BUDSJETTET:

- **Lønnsoppgjør:**
  - Det sentrale oppgjøret som omfatter MOVAR er gjennomført for 2019, mens lokale forhandlinger gjenstår.
  - Oppgjøret virker å være innenfor en ramme på ca. 3,2%, inkl. overheng og glidning.
  - Totaleffekten av lønnsveksten i 2019 virker dermed å lande innenfor rammen i budsjettet (3%).
  - Uten andre sterke signaler, forventer vi at oppgjøret i 2020 lander på omtrent samme nivå.

**Lønnsoppgjør 2020 budsjetteres innenfor en ramme på 3%, inkl. overheng og glidning.**



## FORUTSETNINGER MHP BUDSJETTET:

- Prisvekst:
  - Det legges ingen generell prisvekst inn i MOVARs budsjetter. Budsjettering skjer på kontonivå ut fra forventet aktivitet, og kjennskap til priser i avtaler og til marked.
  - Vi ser at kostnadene knyttet til innsamling av avfall stiger mer enn normal prisvekst (>5%). Avtalen er knyttet mot transportindeks og renovasjon. Dette har trolig sammenheng med økende priser i markedet, bl.a. som følge av konkursene i VeiReno, RenoNorden og Retur.



## FORUTSETNINGER MHP BUDSJETTET:

- Pensjon:
  - MOVAR har for 2019 en betalbar kostnad knyttet til pensjon på ca. 15,3 millioner. I tillegg løper det arbeidsgiveravgift på pensjonen, noe som utgjør ytterligere ca. 2,1 millioner.
  - I 2020 skal vi over til KLP. Dette fordrer innskudd av Egenkapital på ca. 7 mill. i KLP (balansepost, men med likviditetseffekt).
  - Det er ikke grunnlag for å tro at pensjonskostnadene endres nevneverdig som følge av overgangen.

**For 2020 velger vi samme nivå, dvs. at pensjonskostnad budsjetteres til 18%.**



## FORUTSETNINGER MHP BUDSJETTET:

- **Bemanning:**
  - På administrasjon har vi fra september en vakant stilling knyttet til HMS-funksjon. Det forventes å ansette i stillingen i 2020.
  - Det planlegges ingen ytterligere ansettelser, foruten ved evt. vakanse på VA, Renovasjon eller i 2020.
  - I budsjettet til MIB forventer full implementer av ny brannordning i 2021. Dette medfører ansettelse av 8 ekstra mannskaper og avviking av deltid i Rygge kommune. Endelig tidspunkt henger sammen med de to planlagte stasjonene.
  - Det foreslås å styrke feierne med ett årsverk. Det siste gjøres for å øke kapasiteten bl.a. ifm planlagt kartlegging og implementering av feiing/tilsyn med fritidsboliger.



## FORUTSETNINGER BUDSJETT VANN:

- Vannmengden er noe økende de siste årene.
- Vannmengden budsjetteres til ca. 7,3 mill. m<sup>3</sup> for 2020.
- Selvkostfond vann er ca. 5,3 mill. ved inngangen til 2019.
- Totale kostnader vil bli budsjettert med en reduksjon på ca. 4%, som i hovedsak skyldes avskrivninger og renter.
- Pris pr. kubikk foreslått holdt på 5,20 for 2020, men vil øke utover i perioden som følge nye investeringer (reservekraft og vannledning Nord)
- Det budsjetteres med et underskudd på ca. 1,8 mill. for reduksjon av selvkostfond og alder på disse.

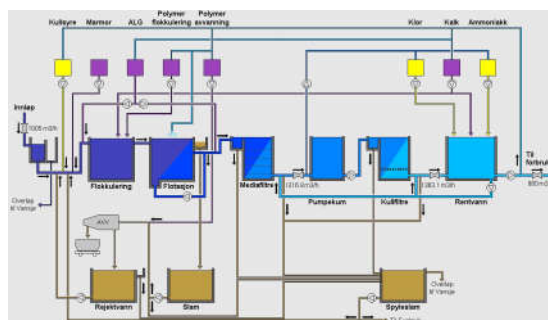



### Prosjekter på investeringsbudsjettet vannforsyning – INGEN NYE PROSJEKTER

216 – Sikkerhet i vannforsyningen – Avsluttes i 2020	1,9 mill. kr
240 – Etablering av vannledning nord – Uendret ramme.	135 mill. kr
245 – Reservekraft – Vedtatt 2019	33 mill. kr
246 – Kjemikaliedosering – Avsluttes i 2020	0,5 mill. kr.



### FORUTSETNINGER MHP BUDSJETTET AVLØP:

- Vi opplever store variasjon i avløpsmengdene som tilføres anleggene (se graf).
- Budsjettet mengde 2019 basert på siste 5 år var 6 566 000 m<sup>3</sup>, mot reelt 5 839 000.
- Budsjettet mengde 2020 (basert på siste 5 år) er 6 380 000 m<sup>3</sup>.
- Selvkostfondet ved inngangen til 2019 var dermed - 4,8 mill. (Negativt fond).
- Prognose 2018 gjorde at avløpsprisen ble økt til 7,40 i 2019. For å redusere det store negative selvkostfondet må prisen ytterligere opp til 7.70 om eierne velger en fortsatt 100% variabel inntektsmodell.
- Hvis man velger en inntektsmodell hvor 80% av inntektene dekkes inn fast etter fordeling i forhold til avløpsmengde og deretter 20% variabelt, kan man styre nedjusteringen av selvkostfondet bedre, og dermed redusere budsjetterte inntekter med > 1 mill.

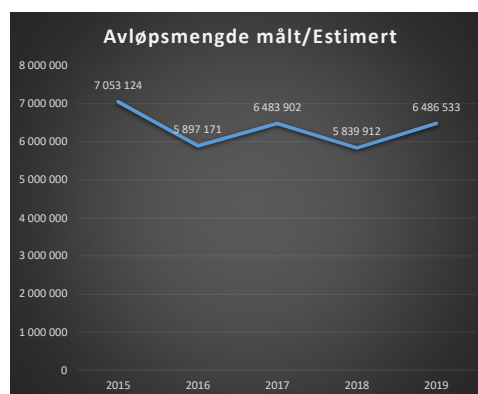



## FORUTSETNINGER MHP BUDSJETTET AVLØP FORTS.:

Hvis vi sammenlikner foreslått ny modell, så gir dette følgende utslag hvis i treffer på budsjettert vannmengde, og ved f.eks. 10% høyere vannmengde enn budsjettert for kommunene. Moss = Moss + Rygge.

	Moss "Dagens"	Moss "NY"	Vestby "Dagens"	Vestby "NY"	Råde "Dager"	Råde "NY"	Våler "Dagei"	Våler "Ny"
Fast	-	28 119 665	-	3 533 675	-	3 383 943	-	1 706 945
Variabelt	36 151 500	7 029 916	4 543 000	883 419	4 350 500	845 986	2 194 500	426 736
Sum	36 151 500	35 149 581	4 543 000	4 417 093	4 350 500	4 229 928	2 194 500	2 133 681
10% over budsjett	39 766 650	35 852 573	4 997 300	4 505 435	4 785 550	4 314 527	2 413 950	2 176 354



### Prosjekter på investeringsbudsjettet 2019 og fremover - avløpsbehandling

315 – Rehabilitering av utlasting – Ingen endring	1,5 mill. kr
410 – Oppgradere fasade råtnetank – Gjennomføres 2020.	0,5 mill. kr
420 – Oppgradering av Fuglevik RA – Står inntil forprosjekt er gj.ført	235 mill. kr
430 – Etablering av overføringsledning fra Kambo RA til Fuglevik RA – Se over	98 mill. kr
457 – Anlegg for gjenbruk av avløpsvann – Gjennomføres 2019	0,25 mill. kr
4XX - Utskifting varebil – NY	0,32 mill. kr

4xx – Utskifting varebil – Varebil, type Ford Connect er i dårlig forfatning, og foreslås utskiftet etter 8 års drift. Bilen byttes til en med fornybart drivstoff (Biogass).





## FORUTSETNINGER MHP BUDSJETTET RENOVASJON:

- På renovasjonsområdet er tiden med store selvkostfond over. Dette gjør at området må budsjetteres mer i balanse enn tidligere.
- Videre skal Moss og Rygge fra 2020 slås sammen, noe som endrer litt på fordelingen av felleskostnader mellom deltakerne.
- Endringen med Moss gir dessverre ingen direkte besparelse i MOVARs tjenesteproduksjon, da oppgavene som flyttes er fordelt på flere personer.
- Kostnadene knyttet til innsamling øker kraftig som følge av vekst i indeks, trolig som følge av konkursene og at nye avtaler blir dyrere.
- Området har også en omfattende prosjektportefølje de kommende årene, særlig knyttet til ny gjenvinningsstasjon og utvidelse av deponiet (Næring).
- Totale driftskostnader innen Husholdningsrenovasjon (Avd. 55) øker med ca. 3,6% når vi kompenserer for endring av renovasjonsmodell for Rygge (direkte fakturering).
- Økningen i gebyret er for flere av kommunene over kostnadsøkningen i % pga selvkostfondene.
- For slamrenovasjon er situasjonen også slik at selvkostfondene begynner å bli oppbrukt, og prisen dermed må opp.
- MOVAR foreslår å videreutvikle gebyrmodellen, slik at forskjellen i gebyr mellom eneboliger og fellesløsninger utjevnes.
- NB! Tallene er ikke korrigert for befolkningsvekst og avfallsmengde.

	Økning HHR i forhold til prognose 2019	Økning slam
Vestby	6,35 %	
Råde	3,1 %	2,9 %
Våler	0,0 %	2,9 %
Moss	-0,2 %	



## Prosjekter på investeringsbudsjettet 2019 og fremover – Renovasjon

521 – Varebil (2020) – <b>Endret ramme da vi ønsker biogassbil.</b>	0,5 mill.
529 – Utvidelse av deponi (2020-2022) – <b>Endret ramme/omfang</b>	14 mill.
530 – Etablering system for håndtering av overvann (2020-2021) – <b>Endret fremdrift</b>	2,1 mill.
531 – Ny utvidet gjenvinningsstasjon (2019-2022) – <b>Endret fremdrift.</b>	37 mill.
532 – Utvikling nytt tomteområde og ny utslippstillatelse (2019/2020) – <b>endret ramme</b>	1,8 mill.
541 – Utvidelse av sigevannsdammen (2020-2022) – <b>Endret fremdrift og ramme</b>	4,5 mill.
545 – Vogntogvekt til deponiet (2019-2020) – <b>Uendret</b>	2,0 mill.
548 – Etablering pumpeledning (2020-2022) – <b>Endret ramme</b>	2,0 mill.
549 – Hjullaster (2022) – <b>Utsatt til 2022 og endret ramme</b>	3,0 mill.
556 – Containere og oppsamlingsutstyr (2019-2020) – <b>Uendret</b>	7,1 mill.
559 – Forprosjekt ettersorteringsanlegg (2019-2020) – <b>Prolongert 2020</b>	1,0 mill.
5XX – Etablering grunnvannbrønner (2020-2021)- <b>Nytt</b>	0,6 mill.
5XX – Tiltak som følge av ny utslippstillatelse (2021-2023) – <b>Nytt</b>	3,0 mill.

Generelt – Flere av prosjekten styres fremdriftsmessig og omfangsmessig av ny utslippstillatelse. Søknad er sendt Fylkesmannen i Viken.

I tiltak som følge av ny utslippstillatelse ligger bl.a. etablering av tette flater på lagerplasser for enkelte avfallstyper og oppsamling av overvann fra disse. Dette er nye krav som er signalisert ifm ny utslippstillatelse.



## FORUTSETNINGER MHP BUDSJETTET MIB:

- I følge vedtatt plan for ny brannordning mot 2020, skulle vi hatt full implementering av ny brannordning i 2020. Dette forventes først å skje i 2021, da brannstasjonen i Vestby er forsinket, og vi også har brukt tid på å avklare Rygge.
- I 2019 startet imidlertid en oppbemanning i MIB for å øke minimumsbemanningen fra dagens 7 + deltid til 9+deltid. En full implementering av ny brannordning, vil først kunne skje når stasjonsløsning i Rygge er avklart i 2021. Det er dermed ingen endringer i bemanningen for 2020 på beredskap. Økningen på beredskap ser dermed ut til å bli ca. 3,3% for 2020.
- Det ble i 2019 lagt opp til en omdisponering av mannskaper mellom tilsyn og beredskap, bl.a. fordi 110-sentralen sluttet å levere alarmtjenestene til MIB, og dette nå må løses i egenregi. Vi fikk dessuten betydelig økte kostnader knyttet til ny 110-sentral.
- Den samlede økningen i tjenestebudraget blir ca. 3,9%, men som nevnt fordeler økningen seg ujevnt pga endringen i brannbrøk 2020.
- Vi har også behov for styrke bemanningen på feiring, bl.a. for å få kartlagt og startet feiring og tilsyn med fritidseidommene (nye krav). Dette vil på sikt også gi økte inntekter for kommunene. Dette, kombinert med at vi nå på veldig lang tid må budsjettere i balanse (ikke selvkostfond), gir en økning på hele 18% innenfor feiring og boligtilsyn.

### Kostnadsfordeling forts:

- Det vil i tillegg ta tid å implementere en ny ordning.
- I overgangen må det treffes tiltak, da løsningen med deltid er vanskelig å opprettholde.
- Ny brannordning forventes fullt ut implementert 1. halvår 2019.
- Est. kostnadsutvikling uten lønns- og prisvekst:

Kommune	2016	2017	2018	2019	2020
Bærum	28 440 000	27 010 000	27 130 000	29 110 000	29 410 000
Birdal	6 590 000	7 530 000	8 540 000	10 110 000	12 480 000
Bjelland	3 270 000	3 800 000	3 740 000	4 820 000	5 210 000
Buskerud	7 830 000	8 690 000	9 610 000	11 890 000	13 710 000
Oslo	1 950 000	2 130 000	2 810 000	3 110 000	3 540 000
<b>Tilsum</b>	<b>47 470 000</b>	<b>51 470 000</b>	<b>51 470 000</b>	<b>60 070 000</b>	<b>64 370 000</b>



Utdrag PPT ifm implementering av ny brannordning (2016) 2015-kroner



## Prosjekter på investeringsbudsjettet 2019 og fremover – MIB

100 – Ombygning ABØ til kontorbygg (2019-2021) – Oppdatert kalkyle	35 mill.
620 – Ny brannstasjon Vestby kommune – Uendret	40 mill.
621 – Ny brannstasjon Rygge kommune – Oppdatert kalkyle	40 mill.
683 – Høydeberedskap (2019-2020) – Uendret	8 mill.
6XX – Anskaffelse kombinert hørselvern og samband – Ny	0,6 mill.
6XX - Logistikkbil (erstatte prosj. 674 fra 2017 som utgår pga endret behov – Ny	1,2 mill.
706 – Feierbil F-3 (2020) – Uendret -	0,3 mill.

Anskaffelse kombinert hørselvern og samband – Hørselskader er et problem i brannvesenet. MIB ønsker å ivareta hørselen til de ansatte, og det finnes nå utstyr som gjør dette mulig, og som MIB ønsker å anskaffe.

Logistikkbil – Kjøretøyet, en større varebil (>3,5 tonn) skal benyttes til å supplere med materiell og utstyr på større og/eller komplekse hendelser.







## LIKVIDITET:

- Selskapet skal etter planen ha en tilfredsstillende, men stram, likviditet ved inngangen til 2020.
- Fokus har hele tiden vært på balanse mellom nedregulering av selvkostfond og å opprettholde en tilfredsstillende likviditet. Flere områder budsjetteres nå tilnærmet i balanse.
- Næringsinntekter fra deponivirksomheten, og utbytte fra MOVAR Næring AS, er fortsatt avgjørende for å opprettholde en tilfredsstillende likviditet.

